

Gebrauchsanleitung für Artikel 72638, Mini Luftbefeuchter



Gebrauchsanleitung für Artikel 72638, Mini Luftbefeuchter

ACHTUNG

Vor der ersten Anwendung legen Sie bitte das Baumwollstäbchen in etwas Wasser ein, bis es vollständig mit Wasser getränkt ist. Nun kann der Luftbefeuchter seine Funktion am besten aufnehmen.

Technische Details

MHZ Zerstäubungschip: säurefest, alkalibeständig, geeignet für gewöhnliches Leitungswasser.
Bitte verwenden Sie kein destilliertes Wasser.

Hinweise zur Bedienung

Halten Sie die Basis des Gerätes in der einen Hand und drehen Sie das Kopfteil mit der anderen Hand entgegen dem Uhrzeigersinn, um den Befeuchter zu öffnen.
Schließen Sie den Deckel wieder, stecken Sie den USB-Stecker des Netzkabels in den passenden Adapter bzw. in den direkten USB-Anschluss des Computers.

Das Gerät befindet sich nun im Standby-Modus.

- Befüllen Sie den Wasserbehälter mit Wasser, schließen Sie den Deckel und berühren Sie leicht die Starttaste.
- 1 mal berühren: der Befeuchter wird in Betrieb genommen und der Leuchtring leuchtet auf (Farbwechsel)
- 2 mal berühren: Betrieb wird ohne Leuchtring aufrechterhalten
- 3 mal berühren: Betrieb wechselt in den Standby-Modus

Bitte beachten Sie, dass der Luftbefeuchter bei der ersten Inbetriebnahme etwa 3 Min. benötigt, bis er Nebel erzeugt, dies ist völlig normal.

Wenn Sie das Gerät längere Zeit nicht benutzt haben, entnehmen Sie bitte vorher das Baumwollstäbchen, indem Sie das entsprechende im Kopfteil enthaltene Fach durch Drehen entgegen dem Uhrzeigersinn öffnen. Entnehmen Sie das Stäbchen und legen es erneut für ca. 30 Sekunden in Wasser ein, bevor Sie es zusammen mit der Feder wieder einsetzen und das Fach im Uhrzeigersinn verschließen.

Vorsichtsmaßnahmen

Diese Maschine verwendet eine Versorgungsspannung von DC5V, bitte stellen Sie sicher, dass Sie den passenden Netzadapter für diese Maschine wählen.

Die Maschine sollte an einem Ort aufbewahrt werden, der für Kinder unerschikbaar ist. Bitte füllen Sie ausschließlich frisches Wasser ein (gefiltertes Leitungswasser ist perfekt).

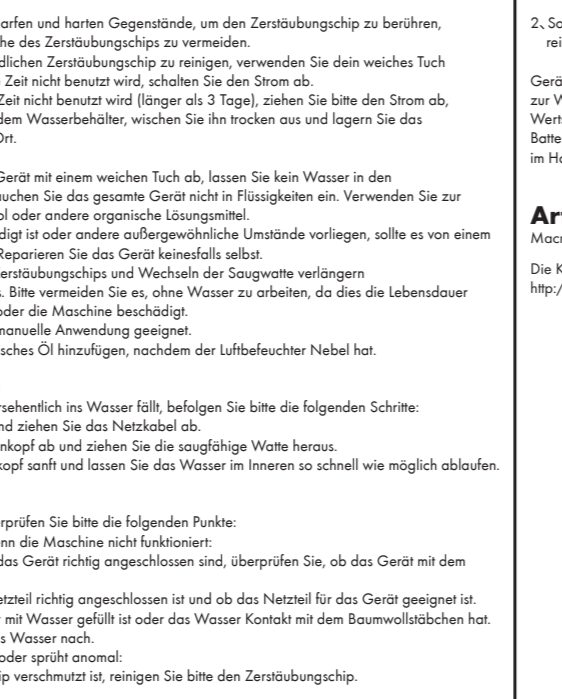

Bitte verwenden Sie keine scharfen und harten Gegenstände, um den Zerstäubungschip zu berühren, um Schäden an der Oberfläche des Zerstäubungschips zu vermeiden.
Um den sich im Kopfteil befindlichen Zerstäubungschip zu reinigen, verwenden Sie dein weiches Tuch.
Wenn die Maschine für kurze Zeit nicht benutzt wird, schalten Sie den Strom ab.
Wenn das Gerät für längere Zeit nicht benutzt wird (länger als 3 Tage), ziehen Sie bitte den Strom ab, nehmen Sie das Wasser aus dem Wasserbehälter, wischen Sie ihn trocken aus und lagern Sie das Gerät an einem geeigneten Ort.

Reinigung: Wischen Sie das Gerät mit einem weichen Tuch ab, lassen Sie kein Wasser in den Maschinenkopf eindringen, tauchen Sie das gesamte Gerät nicht in Flüssigkeiten ein. Verwenden Sie zur Reinigung kein Benzin, Alkohol oder andere organische Lösungsmittel.
Wenn das Netzkabel beschädigt ist oder andere außergewöhnliche Umstände vorliegen, sollte es von einem Fachmann repariert werden. Reparieren Sie das Gerät keinesfalls selbst.
Regelmäßiges Reinigen des Zerstäubungschips und Wechseln der Saugwatte verlängern die Lebensdauer des Produkts. Bitte vermeiden Sie es, ohne Wasser zu arbeiten, da dies die Lebensdauer der Maschine beeinträchtigt oder die Maschine beschädigt.
Dieses Produkt ist nur für die manuelle Anwendung geeignet.
-1 Touch: the humidifier is started up and the illuminated ring lights up [colour change].
-Touch it 2 times: Operation is maintained without the illuminated ring
-Touch 3 times: Operation switches to standby mode
Please note that the humidifier needs about 3 minutes to produce mist when it is first used, this is completely normal.
If you have not used the appliance for a long time, please remove the cotton swab beforehand by opening the corresponding compartment contained in the head part by turning it anticlockwise. Remove the cotton swab and re-insert it in water for about 30 seconds before reinserting it together with the spring and closing the compartment clockwise.

Ungewöhnliche Bedingungen
Wenn der Maschinenkopf versehentlich ins Wasser fällt, befolgen Sie bitte die folgenden Schritte:
Schalten Sie das Gerät aus und ziehen Sie das Netzkabel ab.
Schrauben Sie den Maschinenkopf ab und ziehen Sie die saugfähige Watte heraus.
Schütteln Sie den Maschinenkopf sanft und lassen Sie das Wasser im Inneren so schnell wie möglich ablaufen.
Problemlösung

Wenn eine Panne auftritt, überprüfen Sie bitte die folgenden Punkte:
A. Nach dem Einschalten, wenn die Maschine nicht funktioniert:
1. Ob der Netzadapter und das Gerät richtig angeschlossen sind, überprüfen Sie, ob das Gerät mit dem Adapter verbunden ist.
2. Überprüfen Sie, ob das Netzteil richtig angeschlossen ist und ob das Netzteil für das Gerät geeignet ist.
3. Prüfen Sie, ob der Behälter mit Wasser gefüllt ist oder das Wasser Kontakt mit dem Baumwollstäbchen hat.
Füllen Sie ggf. nach etwas Wasser nach.
B. Die Maschine sprüht nicht oder sprüht anomal:
1. Wenn der Zerstäubungschip verschmutzt ist, reinigen Sie bitte den Zerstäubungschip.

2. Sollte das Baumwollstäbchen verunreinigt oder stark gealtert sein, wechseln Sie es bitte und reinigen Sie das Wasserloch.

Gerät darf nicht im normalen Hausmüll entsorgt werden sondern muss zur Wiederverwertung an einer Sammelstelle für Elektroschrott oder einem Wertstoffhof abgegeben werden.
Batterien müssen bei einer Sammelstelle der Stadt, Gemeinde oder im Handel abgegeben werden.

Art.7263801 / PO 0914140
Macma, Thomas-Mann-Str. 60, DE 90471 Nürnberg

Die Konformitätserklärung zu diesem Produkt finden Sie unter:
<http://data.promotray.de/Konformitaetserklarungen/72638.pdf>

reg.no.:72005675

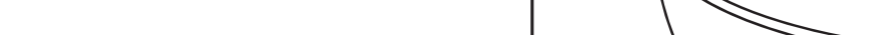

Instruction manual for article 72638, Mini Humidifier

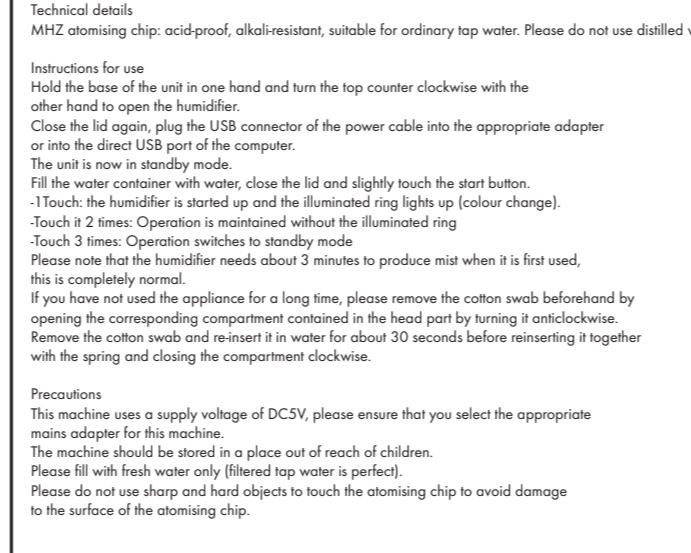

Bitte verwenden Sie keine scharfen und harten Gegenstände, um den Zerstäubungschip zu berühren, um Schäden an der Oberfläche des Zerstäubungschips zu vermeiden.
Um den sich im Kopfteil befindlichen Zerstäubungschip zu reinigen, verwenden Sie dein weiches Tuch.
Wenn die Maschine für kurze Zeit nicht benutzt wird, schalten Sie den Strom ab.
Wenn das Gerät für längere Zeit nicht benutzt wird (länger als 3 Tage), ziehen Sie bitte den Strom ab, nehmen Sie das Wasser aus dem Wasserbehälter, wischen Sie ihn trocken aus und lagern Sie das Gerät an einem geeigneten Ort.

Reinigung: Wischen Sie das Gerät mit einem weichen Tuch ab, lassen Sie kein Wasser in den Maschinenkopf eindringen, tauchen Sie das gesamte Gerät nicht in Flüssigkeiten ein. Verwenden Sie zur Reinigung kein Benzin, Alkohol oder andere organische Lösungsmittel.
Wenn das Netzkabel beschädigt ist oder andere außergewöhnliche Umstände vorliegen, sollte es von einem Fachmann repariert werden. Reparieren Sie das Gerät keinesfalls selbst.
Regelmäßiges Reinigen des Zerstäubungschips und Wechseln der Saugwatte verlängern die Lebensdauer des Produkts. Bitte vermeiden Sie es, ohne Wasser zu arbeiten, da dies die Lebensdauer der Maschine beeinträchtigt oder die Maschine beschädigt.
Dieses Produkt ist nur für die manuelle Anwendung geeignet.
-1 Touch: the humidifier is started up and the illuminated ring lights up [colour change].
-Touch it 2 times: Operation is maintained without the illuminated ring
-Touch 3 times: Operation switches to standby mode
Please note that the humidifier needs about 3 minutes to produce mist when it is first used, this is completely normal.
If you have not used the appliance for a long time, please remove the cotton swab beforehand by opening the corresponding compartment contained in the head part by turning it anticlockwise. Remove the cotton swab and re-insert it in water for about 30 seconds before reinserting it together with the spring and closing the compartment clockwise.

Ungewöhnliche Bedingungen
Wenn der Maschinenkopf versehentlich ins Wasser fällt, befolgen Sie bitte die folgenden Schritte:
Schalten Sie das Gerät aus und ziehen Sie das Netzkabel ab.
Schrauben Sie den Maschinenkopf ab und ziehen Sie die saugfähige Watte heraus.
Schütteln Sie den Maschinenkopf sanft und lassen Sie das Wasser im Inneren so schnell wie möglich ablaufen.
Problemlösung

Wenn eine Panne auftritt, überprüfen Sie bitte die folgenden Punkte:
A. Nach dem Einschalten, wenn die Maschine nicht funktioniert:
1. Ob der Netzadapter und das Gerät richtig angeschlossen sind, überprüfen Sie, ob das Gerät mit dem Adapter verbunden ist.
2. Überprüfen Sie, ob das Netzteil richtig angeschlossen ist und ob das Netzteil für das Gerät geeignet ist.
3. Prüfen Sie, ob der Behälter mit Wasser gefüllt ist oder das Wasser Kontakt mit dem Baumwollstäbchen hat.
Füllen Sie ggf. nach etwas Wasser nach.
B. Die Maschine sprüht nicht oder sprüht anomal:
1. Wenn der Zerstäubungschip verschmutzt ist, reinigen Sie bitte den Zerstäubungschip.

2. Sollte das Baumwollstäbchen verunreinigt oder stark gealtert sein, wechseln Sie es bitte und reinigen Sie das Wasserloch.

Gerät darf nicht im normalen Hausmüll entsorgt werden sondern muss zur Wiederverwertung an einer Sammelstelle für Elektroschrott oder einem Wertstoffhof abgegeben werden.
Batterien müssen bei einer Sammelstelle der Stadt, Gemeinde oder im Handel abgegeben werden.

Art.7263801 / PO 0914140
Macma, Thomas-Mann-Str. 60, DE 90471 Nürnberg

Die Konformitätserklärung zu diesem Produkt finden Sie unter:
<http://data.promotray.de/Konformitaetserklarungen/72638.pdf>

reg.no.:72005675



Instruction manual for article 72638, Mini Humidifier

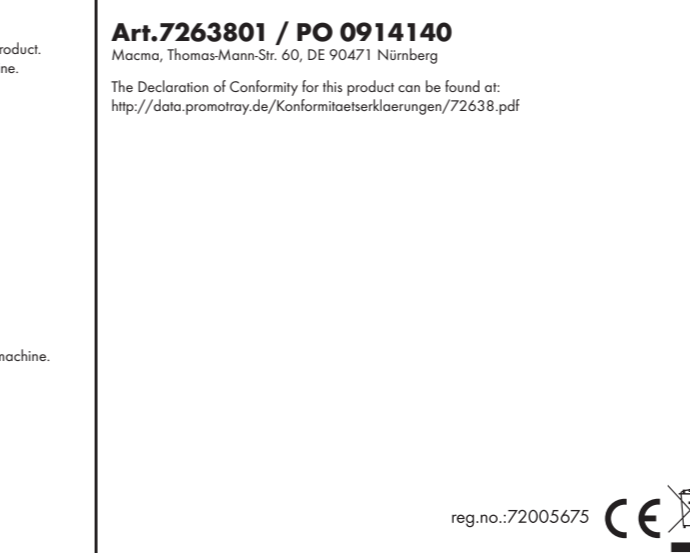

Bitte verwenden Sie keine scharfen und harten Gegenstände, um den Zerstäubungschip zu berühren, um Schäden an der Oberfläche des Zerstäubungschips zu vermeiden.
Um den sich im Kopfteil befindlichen Zerstäubungschip zu reinigen, verwenden Sie dein weiches Tuch.
Wenn die Maschine für kurze Zeit nicht benutzt wird, schalten Sie den Strom ab.
Wenn das Gerät für längere Zeit nicht benutzt wird (länger als 3 Tage), ziehen Sie bitte den Strom ab, nehmen Sie das Wasser aus dem Wasserbehälter, wischen Sie ihn trocken aus und lagern Sie das Gerät an einem geeigneten Ort.

Reinigung: Wischen Sie das Gerät mit einem weichen Tuch ab, lassen Sie kein Wasser in den Maschinenkopf eindringen, tauchen Sie das gesamte Gerät nicht in Flüssigkeiten ein. Verwenden Sie zur Reinigung kein Benzin, Alkohol oder andere organische Lösungsmittel.
Wenn das Netzkabel beschädigt ist oder andere außergewöhnliche Umstände vorliegen, sollte es von einem Fachmann repariert werden. Reparieren Sie das Gerät keinesfalls selbst.
Regelmäßiges Reinigen des Zerstäubungschips und Wechseln der Saugwatte verlängern die Lebensdauer des Produkts. Bitte vermeiden Sie es, ohne Wasser zu arbeiten, da dies die Lebensdauer der Maschine beeinträchtigt oder die Maschine beschädigt.
Dieses Produkt ist nur für die manuelle Anwendung geeignet.
-1 Touch: the humidifier is started up and the illuminated ring lights up [colour change].
-Touch it 2 times: Operation is maintained without the illuminated ring
-Touch 3 times: Operation switches to standby mode
Please note that the humidifier needs about 3 minutes to produce mist when it is first used, this is completely normal.
If you have not used the appliance for a long time, please remove the cotton swab beforehand by opening the corresponding compartment contained in the head part by turning it anticlockwise. Remove the cotton swab and re-insert it in water for about 30 seconds before reinserting it together with the spring and closing the compartment clockwise.

Ungewöhnliche Bedingungen
Wenn der Maschinenkopf versehentlich ins Wasser fällt, befolgen Sie bitte die folgenden Schritte:
Schalten Sie das Gerät aus und ziehen Sie das Netzkabel ab.
Schrauben Sie den Maschinenkopf ab und ziehen Sie die saugfähige Watte heraus.
Schütteln Sie den Maschinenkopf sanft und lassen Sie das Wasser im Inneren so schnell wie möglich ablaufen.
Problemlösung

Wenn eine Panne auftritt, überprüfen Sie bitte die folgenden Punkte:
A. Nach dem Einschalten, wenn die Maschine nicht funktioniert:
1. Ob der Netzadapter und das Gerät richtig angeschlossen sind, überprüfen Sie, ob das Gerät mit dem Adapter verbunden ist.
2. Überprüfen Sie, ob das Netzteil richtig angeschlossen ist und ob das Netzteil für das Gerät geeignet ist.
3. Prüfen Sie, ob der Behälter mit Wasser gefüllt ist oder das Wasser Kontakt mit dem Baumwollstäbchen hat.
Füllen Sie ggf. nach etwas Wasser nach.
B. Die Maschine sprüht nicht oder sprüht anomal:
1. Wenn der Zerstäubungschip verschmutzt ist, reinigen Sie bitte den Zerstäubungschip.

2. Sollte das Baumwollstäbchen verunreinigt oder stark gealtert sein, wechseln Sie es bitte und reinigen Sie das Wasserloch.

Gerät darf nicht im normalen Hausmüll entsorgt werden sondern muss zur Wiederverwertung an einer Sammelstelle für Elektroschrott oder einem Wertstoffhof abgegeben werden.
Batterien müssen bei einer Sammelstelle der Stadt, Gemeinde oder im Handel abgegeben werden.

Art.7263801 / PO 0914140
Macma, Thomas-Mann-Str. 60, DE 90471 Nürnberg

Die Konformitätserklärung zu diesem Produkt finden Sie unter:
<http://data.promotray.de/Konformitaetserklarungen/72638.pdf>

reg.no.:72005675



Manuel d'instruction pour l'article 72638, Mini Humidificateur

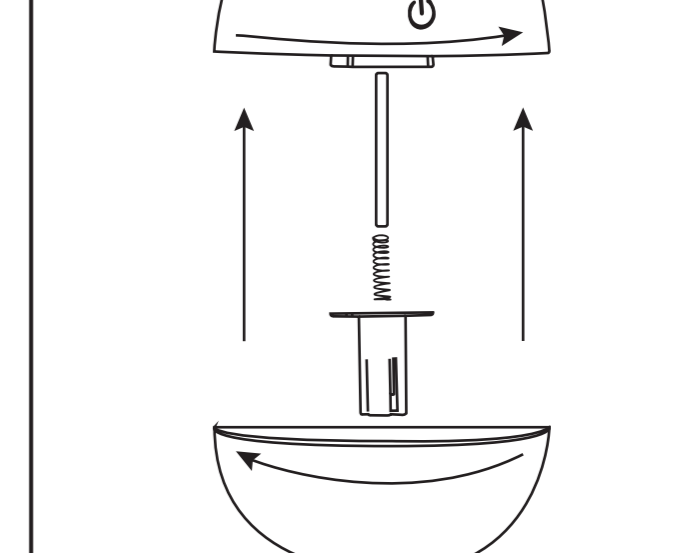

Bitte verwenden Sie keine scharfen und harten Gegenstände, um den Zerstäubungschip zu berühren, um Schäden an der Oberfläche des Zerstäubungschips zu vermeiden.
Um den sich im Kopfteil befindlichen Zerstäubungschip zu reinigen, verwenden Sie dein weiches Tuch.
Wenn die Maschine für kurze Zeit nicht benutzt wird, schalten Sie den Strom ab.
Wenn das Gerät für längere Zeit nicht benutzt wird (länger als 3 Tage), ziehen Sie bitte den Strom ab, nehmen Sie das Wasser aus dem Wasserbehälter, wischen Sie ihn trocken aus und lagern Sie das Gerät an einem geeigneten Ort.

Reinigung: Wischen Sie das Gerät mit einem weichen Tuch ab, lassen Sie kein Wasser in den Maschinenkopf eindringen, tauchen Sie das gesamte Gerät nicht in Flüssigkeiten ein. Verwenden Sie zur Reinigung kein Benzin, Alkohol oder andere organische Lösungsmittel.
Wenn das Netzkabel beschädigt ist oder andere außergewöhnliche Umstände vorliegen, sollte es von einem Fachmann repariert werden. Reparieren Sie das Gerät keinesfalls selbst.
Regelmäßiges Reinigen des Zerstäubungschips und Wechseln der Saugwatte verlängern die Lebensdauer des Produkts. Bitte vermeiden Sie es, ohne Wasser zu arbeiten, da dies die Lebensdauer der Maschine beeinträchtigt oder die Maschine beschädigt.
Dieses Produkt ist nur für die manuelle Anwendung geeignet.
-1 Touch: the humidifier is started up and the illuminated ring lights up [colour change].
-Touch it 2 times: Operation is maintained without the illuminated ring
-Touch 3 times: Operation switches to standby mode
Please note that the humidifier needs about 3 minutes to produce mist when it is first used, this is completely normal.
If you have not used the appliance for a long time, please remove the cotton swab beforehand by opening the corresponding compartment contained in the head part by turning it anticlockwise. Remove the cotton swab and re-insert it in water for about 30 seconds before reinserting it together with the spring and closing the compartment clockwise.

Ungewöhnliche Bedingungen
Wenn der Maschinenkopf versehentlich ins Wasser fällt, befolgen Sie bitte die folgenden Schritte:
Schalten Sie das Gerät aus und ziehen Sie das Netzkabel ab.
Schrauben Sie den Maschinenkopf ab und ziehen Sie die saugfähige Watte heraus.
Schütteln Sie den Maschinenkopf sanft und lassen Sie das Wasser im Inneren so schnell wie möglich ablaufen.
Problemlösung

Wenn eine Panne auftritt, überprüfen Sie bitte die folgenden Punkte:
A. Nach dem Einschalten, wenn die Maschine nicht funktioniert:
1. Ob der Netzadapter und das Gerät richtig angeschlossen sind, überprüfen Sie, ob das Gerät mit dem Adapter verbunden ist.
2. Überprüfen Sie, ob das Netzteil richtig angeschlossen ist und ob das Netzteil für das Gerät geeignet ist.
3. Prüfen Sie, ob der Behälter mit Wasser gefüllt ist oder das Wasser Kontakt mit dem Baumwollstäbchen hat.
Füllen Sie ggf. nach etwas Wasser nach.
B. Die Maschine sprüht nicht oder sprüht anomal:
1. Wenn der Zerstäubungschip verschmutzt ist, reinigen Sie bitte den Zerstäubungschip.

2. Sollte das Baumwollstäbchen verunreinigt oder stark gealtert sein, wechseln Sie es bitte und reinigen Sie das Wasserloch.

Gerät darf nicht im normalen Hausmüll entsorgt werden sondern muss zur Wiederverwertung an einer Sammelstelle für Elektroschrott oder einem Wertstoffhof abgegeben werden.
Batterien müssen bei einer Sammelstelle der Stadt, Gemeinde oder im Handel abgegeben werden.

Art.7263801 / PO 0914140
Macma, Thomas-Mann-Str. 60, DE 90471 Nürnberg

Die Konformitätserklärung zu diesem Produkt finden Sie unter:
<http://data.promotray.de/Konformitaetserklarungen/72638.pdf>

reg.no.:72005675



To clean the atomising chip inside the head, use a soft cloth.
If the machine is not used for a long time (more than 3 days), please disconnect the power, remove the water from the water tank, wipe it dry and store the machine in a suitable place.
Cleaning: Wipe the appliance with a soft cloth, do not allow water to enter the machine head.
If the power cord is damaged or there are other unusual circumstances, it should be repaired by a professional. Never repair the appliance yourself.
Regular cleaning of the atomising chip and changing the cotton wool will prolong the life of the product.
Please avoid working without water as this will affect the life of the machine or damage the machine.
This product is only suitable for manual use.
You can add 1-3 drops of essential oil after the humidifier has mist.

Unusual conditions
If the machine head accidentally falls into the water, please follow the steps below:
Switch off the machine and disconnect the power cord.
Unscrew the machine head and pull out the absorbent cotton wool.
Gently shake the machine head and allow the water inside to drain as quickly as possible.

Troubleshooting
If a breakdown occurs, please check the following points:
A. After turning on the power, if the machine does not work:
1. When the power adapter and the machine are connected properly, check that the machine is connected to the adapter.
2. Check if the power adapter is connected properly and if the power adapter is suitable for the machine.
3. Check whether the container is filled with water or the water is in contact with the cotton swab.
Add more water if necessary.
B. The machine does not spray or sprays abnormally:
1. If the atomizing chip is dirty, please clean the atomizing chip.
2. If the cotton rod is dirty or very old, please change it and clean the water hole.

Precautions
This machine uses a supply voltage of DC5V, please ensure that you select the appropriate mains adapter for this machine.
The machine should be stored in a place out of reach of children.
Please fill with fresh water only (filtered tap water is perfect).
Please do not use sharp and hard objects to touch the atomising chip to avoid damage to the surface of the atomising chip.

The appliance must not be disposed of in the normal household waste but must be handed in for recycling at a collection point for electrical waste or at a recycling centre.
Batteries must be handed in at a collection point of the city, municipality or trade.

Art.7263801 / PO 0914140
Macma, Thomas-Mann-Str. 60, DE 90471 Nürnberg

The Declaration of Conformity for this product can be found at:
<http://data.promotray.de/Konformitaetserklarungen/72638.pdf>

reg.no.:72005675



La surface de la puce de pulvérisation.
Pour nettoyer la puce de pulvérisation à l'intérieur de la tête, utilisez un chiffon doux.
Si la machine n'est pas utilisée pendant une courte période, mettez-la hors tension.
Si la machine n'est pas utilisée pendant une longue période (plus de 3 jours), veuillez débrancher l'alimentation, retirer l'eau du réservoir d'eau, l'essuyer et ranger la machine dans un endroit approprié.
Nettoyage : Essuyez l'appareil avec un chiffon doux, ne laissez pas d'eau pénétrer dans la tête de la machine, ne plongez pas l'appareil entier dans des liquides. N'utilisez pas d'essence, d'alcool ou d'autres solvants organiques pour le nettoyage.
Si le cordon d'alimentation est endommagé ou s'il existe d'autres circonstances inhabituelles, il doit être réparé par un professionnel. Ne réparez jamais l'appareil vous-même.
Un nettoyage régulier de la puce de pulvérisation et le remplacement de la laine de coton prolongent la durée de vie du produit.
Veuillez éviter de travailler sans eau, car cela pourrait affecter la durée de vie de la machine ou l'endommager.
Ce produit est uniquement adapté à une utilisation manuelle.
Vous pouvez ajouter 1 à 3 gouttes d'huile essentielle après que l'humidificateur s'est embué.
Conditions inhabituelles
Si la tête de la machine tombe accidentellement dans l'eau, veuillez suivre les étapes ci-dessous :
Éteignez la machine et débranchez le cordon d'alimentation.
Dévissez la tête de la machine et sortez le coton absorbant.
Secouez doucement la tête de la machine et laissez l'eau à l'intérieur s'écouler le plus rapidement possible.

Dépannage
Si une panne survient, veuillez vérifier les points suivants :
A. Après avoir mis l'appareil sous tension, si la machine ne fonctionne pas :
1. Lorsque l'adaptateur électrique et la machine sont correctement connectés, vérifiez que la machine est connectée à l'adaptateur.
2. Chez si l'adaptateur électrique est correctement branché et si l'adaptateur électrique est adapté à la machine.
3. Chez si le récipient est rempli d'eau ou si l'eau est en contact avec le coton-tige. Ajoutez de l'eau si nécessaire.
B. La machine ne pulvérise pas ou pulvérise anormalement :
1. Si la puce d'atomisation est sale, veuillez la nettoyer.
2. Si la tige de coton est sale ou très vieille, veuillez la changer et nettoyer le trou d'eau.

Précautions à prendre
Cette machine utilise une tension d'alimentation de DC5V, veuillez vous assurer que vous sélectionnez l'adaptateur secteur approprié pour cette machine.
La machine doit être stockée dans un endroit hors de portée des enfants.
Veuillez remplir uniquement avec de l'eau fraîche (l'eau du robinet filtrée est parfaite).
N'utilisez pas d'objets pointus et durs pour toucher la puce de pulvérisation afin d'éviter d'endommager la surface de la puce de pulvérisation.

L'appareil ne doit pas être jeté avec les déchets ménagers normaux mais doit être déposé dans un point de collecte des déchets électriques ou dans un centre de recyclage.
Les piles doivent être déposées dans un point de collecte de la ville, de la municipalité ou de l'état.
être remis à un point de collecte de la ville, de la municipalité ou du commerce.

Art.7263801 / PO 0914140
Macma, Thomas-Mann-Str. 60, DE 90471 Nürnberg

La déclaration de conformité pour ce produit peut être consultée à l'adresse suivante:
<http://data.promotray.de/Konformitaetserklarungen/72638.pdf>

reg.no.:72005675

